

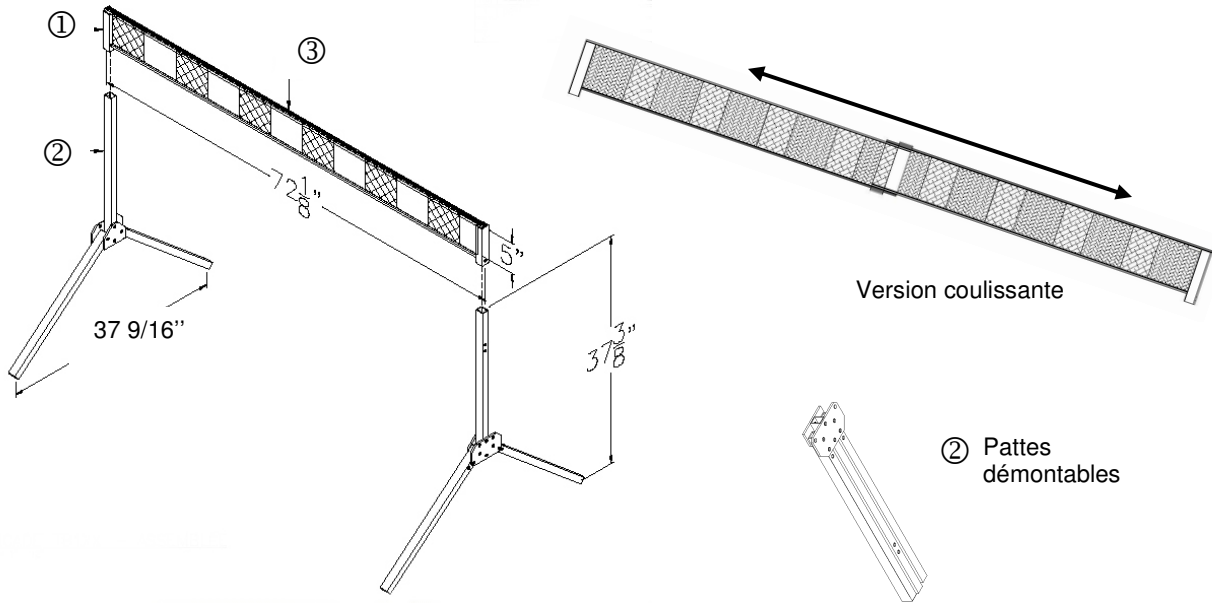

Code Produit:	<b>TB1AXXXX</b>	
Nom du Produit:	Barrière aluminium démontable réfléchissante	
Créé le:	29/03/2005	Par: D. Mulin
Révisé le:	20/01/2012	Par: D. Beltrán

## Fiche technique

Commentaire:



### Caractéristiques mécaniques

- ① Montage/démontage rapide et simple par simple insertion du pied dans chaque extrémité de la barrière
- ② Pattes démontables en aluminium
- ③ Barrière horizontale en aluminium extrudé avec pellicule réfléchissante

### Dimensions (montage complet)

- Longueur de la barrière: 6' (1829mm)
- Largeur de la barrière : 5.5" (140mm) ; Largeur de la pellicule réfléchissante : 5" (127mm)
- Hauteur (distance sol/arête supérieure de la barrière): 37 3/8" (949mm)
- Empattement des pieds: 37 9/16" (954mm)
- Poids approx. (avec pieds): 16.5 lbs (7.5 kg)

### Références produits et options

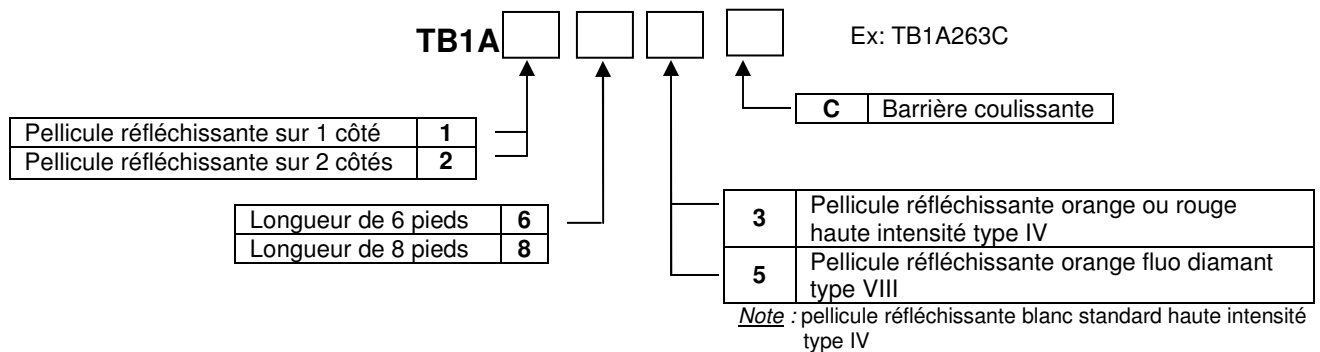

- Patte en aluminium

TB11