	Code Produit: <b>SGT50</b>	
	Nom du Produit: Structure en aluminium pour boîte de camion	
	Créé le: 10/08/2005	Par: D. Mulin
	Révisé le: 08/12/2010	Par: D. Beltrán
<b>Fiche technique</b>	<u>Commentaire:</u>	

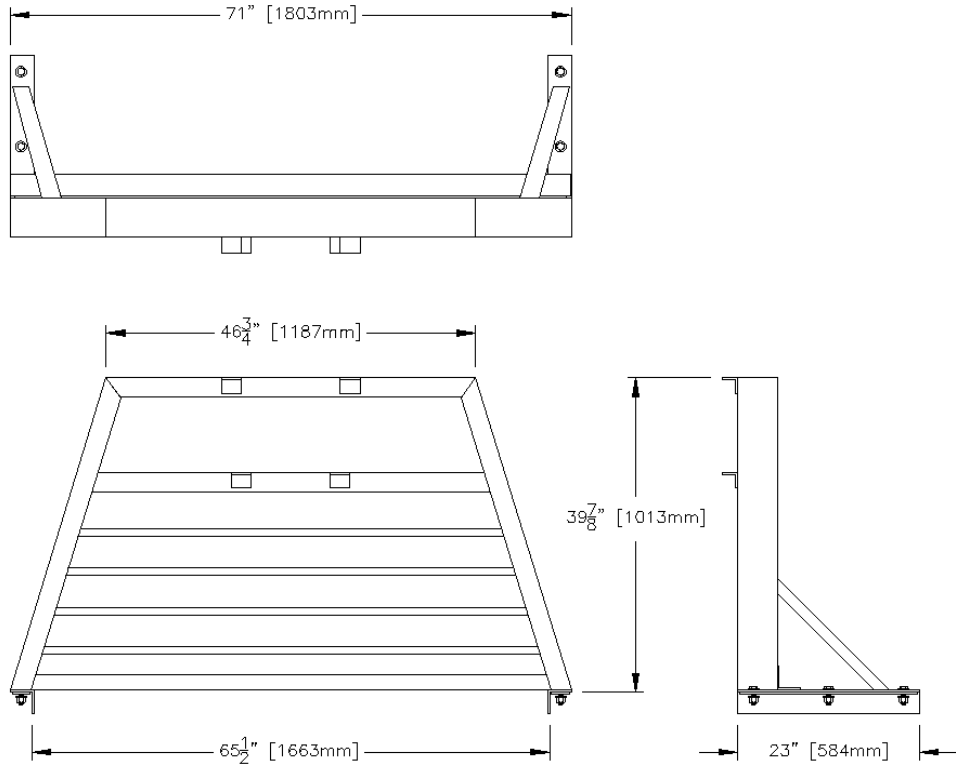

**ATTENTION ! Spécifier le type de véhicule sur lequel l'installation est prévue, afin d'assurer une entière compatibilité.**

### Caractéristiques mécaniques

- Structure renforcée en aluminium à installer sur une boîte de camion
- Support horizontal pouvant accueillir des accessoires (gyrophare, stroboscope...)
- Fixation mécanique par boulons sur châssis de la boîte
- Avec barres de protection pour la fenêtre du camion
- Poids approx. : 15lbs (7kg)

### Références produits et options

#### SGT 50

- Compatible avec supports de flèche basculant manuel
  - Possibilité de l'adapter pour recevoir un support de flèche basculant manuel ou motorisé
- SPP10  
SFB1XX ou SBM10