	Code Produit: PMV16	
	Nom du Produit: Panneau à messages variables 48x80, avec options	
	Créé le: 01/12/2016	Par: J.A. Roche
	Révisé le:	Par:
Fiche technique	<u>Commentaire:</u>	

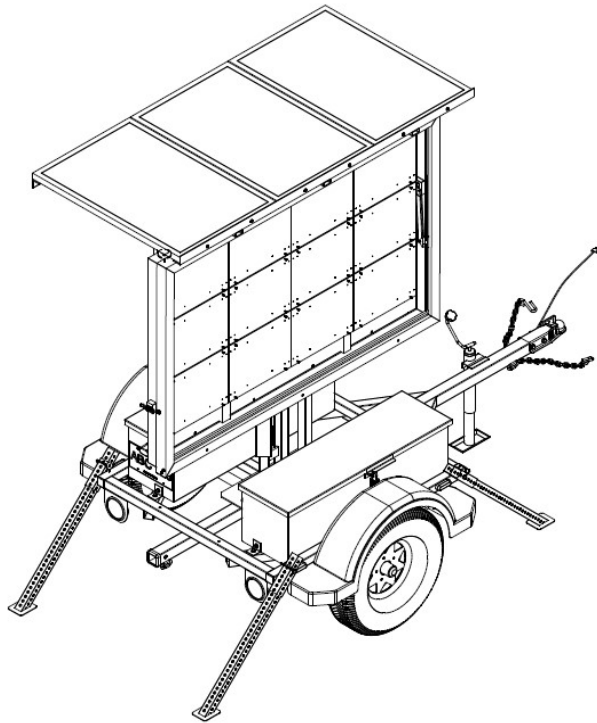

Dimensions hors tout

Longueur totale : 121" (3073mm)
 Largeur totale : 68" (1727mm)
 Hauteur déployé : 138" (3505mm)
 Hauteur transport : 103" (2616mm)

Affichage : 40.60" x 67.80" (1030 x 1720mm)

Poids : 1,350 lb (1580kg)

Image fournie à titre de référence et peut être sujette à révision.

Caractéristiques électriques

- Matrice de 48 x 80 pixels permettant d'afficher messages de cinq lignes de 17 caractères majuscules (police 3x7) et/ou un pictogramme :
 - 1 DEL par pixel, couleur ambre, 20,000mcd par DEL.
 - Angle de vue : $\pm 7.5^\circ$ (15° total).
 - Visibilité à 500m.
- Alimentation 12VDC sur jusqu'à 8 batteries (6V / 220Ah chacune)
- Recharge de batteries par jusqu'à 3 panneaux solaires de 100W, sur châssis fixe.
- Gestion de l'affichage et diagnostic à distance par modem cellulaire.
- Feux réflecteurs respectant le code de la sécurité routière, connecteur plat 4 brins.

Caractéristiques mécaniques

- Panneau électronique et panneaux solaires montés sur un mât escamotable par treuil manuel.
- Mât pivotant à 90° avec blocage antichute.
- Peinture en poudre orange sécurité sur châssis, noire sur caisson d'affichage.
- Écran de protection en polycarbonate 3/16".
- Système de protection contre le vol standard:
 - Gâches à levier cadenassé sur caisson d'affichage.
 - Cadenas sur caissons de batterie en acier.
- Attache sur boule 2"
- Essieu 2000 lb (908kg) et pneus ST205/75D15.
- 4 pattes stabilisatrices.

	Code Produit: PMV16	
	Nom du Produit: Panneau à messages variables 48x80, avec options	
	Créé le: 01/12/2016	Par: J.A. Roche
	Révisé le:	Par:
Fiche technique	<u>Commentaire:</u>	

Options

- Supplément de 4 batteries, 6V / 2x220Ah PMVXXOP-BAT4
- Chargeur 20A PMVXXOP-CHG
- Modem HSPA 3G/GPS, Sierra Wireless GX400 PMVXXOP-MOD
- Radar Doppler PMVXXOP-RAD
- Supplément de 1 panneau solaire 100W PMVXXOP-SOL
- Logiciel statistique d'équipement radar SLO10
- Logiciel NTCIP pour PMV SLO11
- Tandem à boule 2" pour remorque OP-A27
- Verrou pour main boule 2" PR2030
- Choix de couleur de châssis

Pièces de rechange

- Carte d'affichage 16 x 20 CES47
- Carte contrôleur CES948P
- Carte d'alimentation CES953M
- Panneau solaire 100W PS1014