	Code Produit: FSC403PL2	
	Nom du Produit: Flèche de signalisation mince, option pliable	
	Créé le: 20/04/2007	Par: D. Mulin
	Révisé le: 20/04/2007	Par: D. Mulin
Fiche technique	<u>Commentaire:</u>	

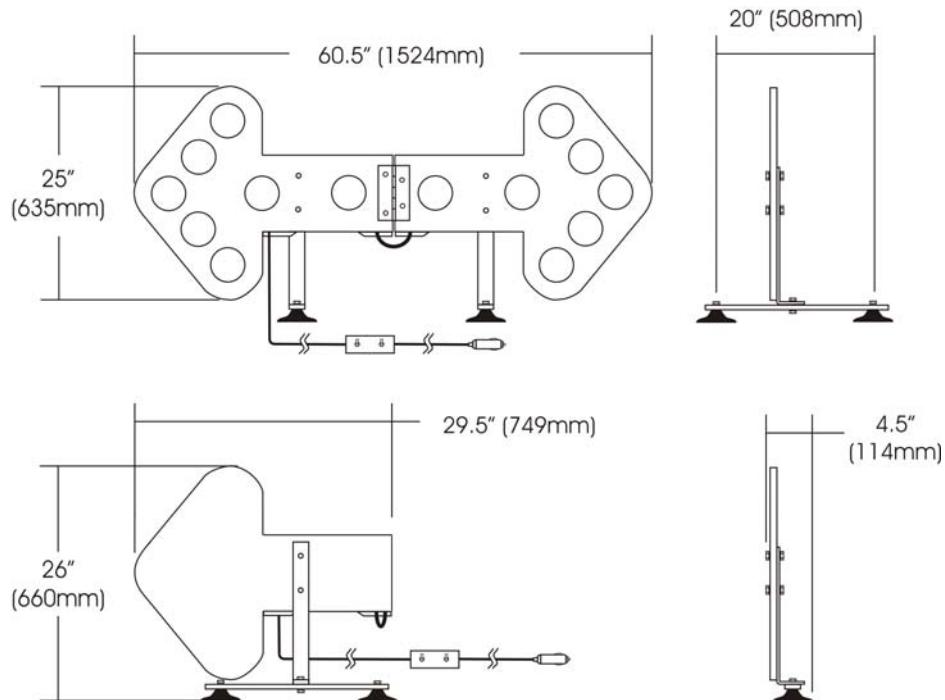

Caractéristiques électriques

- 1x14 lampes scellées (Ø=4") à DELs (20 DELs/lampe) (0.2A), de couleur ambre
- Alimentation 12 Volts par défaut (allume-cigarett)
- Câble de contrôle de 10 pieds
- Boîte de contrôle avec 2 interrupteurs compacte, robuste, intégrée au câble de contrôle.

Caractéristiques mécaniques

- Flèche mince (5/8" d'épaisseur hors pied) sur 2 pieds
- Corps de flèche scellé hermétiquement, en ABS 1/4" d'épaisseur
- Pieds en aluminium (ép. 3/8") de 20" d'assise, muni de ventouses et pivot permettant un rangement
- Charnière robuste en acier inoxydable enchâssée dans le corps de flèche
- Lampes entièrement scellées à l'épreuve de l'eau et des intempéries
- Peut s'installer sur une structure, mur ou autre support
- Poids approx. : 16lbs (7.3 kg)

Références produits et options

FSC403PL2

Note : il est possible, sur demande spéciale, d'avoir une flèche pleine (type SFS) ou séparée (type SFS10S) à lampe halogène ou à DELs, mais avec un mode de fixation autre que les pieds mentionnés.

Pièces de rechange

- Lampe à 20 DELs **SLL4124**