	Code Produit: AD2003X	
	Nom du Produit: Palette de signaleur à manche télescopique, en bois ou en aluminium	
	Créé le: 06/08/2006	Par: D. Mulin
	Révisé le: 30/11/2010	Par: D. Beltrán
Fiche technique	Commentaire:	

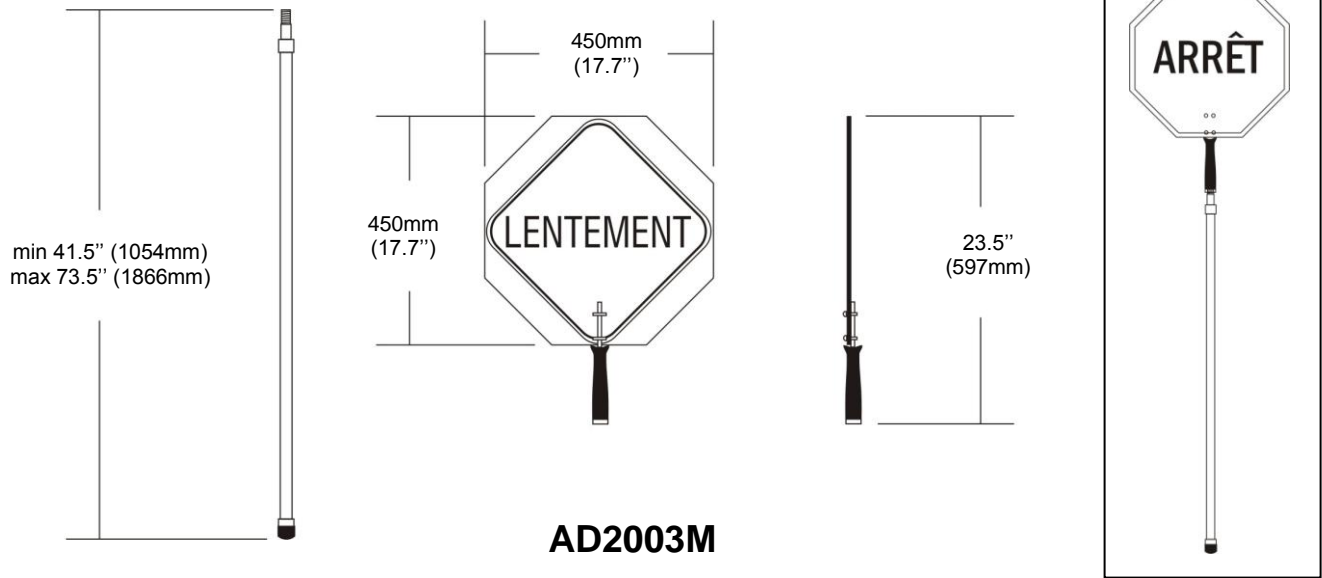

Caractéristiques mécaniques

- Produit de signalisation conforme aux normes du MTQ
- Panneau de signalisation 2 côtés (« ARRÊT » / « LENTEMENT ») grade diamant
- Démontable en deux parties : manche télescopique en aluminium et panneau
- Hauteur min.: 46" (1168mm) / hauteur max.: 78" (1981mm") (mesurée depuis l'arête inférieure du panneau)
- Capuchon en caoutchouc à l'extrémité du poteau pour une meilleure assise
- Poids approx.: 1.6kg (3.5lbs)

Références produits et options

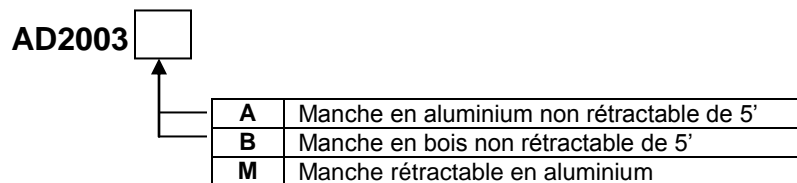

- Panneau avec pictogramme « STOP/SLOWLY » disponible sur demande

Pièces de rechange

- Manche télescopique PQ6102
- Manche en aluminium 5' PF2140
- Manche en bois 5' PQ6104
- Panneau ARRÊT/LENTEMENT AD2003P