

	Code Produit: <b>SGARD</b>	
	Nom du Produit: Signal Guard	
	Créé le: 23/04/2018	Par: J.A. Roche
	Révisé le: 19/01/2021	Par: J.A. Roche
<b>Fiche technique</b>	<u>Commentaire:</u>	

## Description

- Glissière de sécurité modulaire temporaire
  - Délimite des zones de travaux, voies réservées, parcs, stationnements
  - Empêche les collisions de circulation roulant à sens inverse
  - Auto ancrant lorsqu'un véhicule empiète une délimitation
- Éléments préfabriqués en acier galvanisé, imbriqués l'un à l'autre et fixés par tiges de blocage
  - Installés sur le sol, avec ou sans ancrage
  - Peuvent être préassemblés pour une mise en œuvre rapide
  - Facilement reconfigurable
- Fourni selon la situation
  - Assemblage TL2 selon la norme NCHRP-350
  - Clôture 1.6m pour empêcher les piétons d'enjamber le dispositif
- Offert en option : rétro réflecteur ASTM D4956 / MTQ VII 14101, couleurs au choix

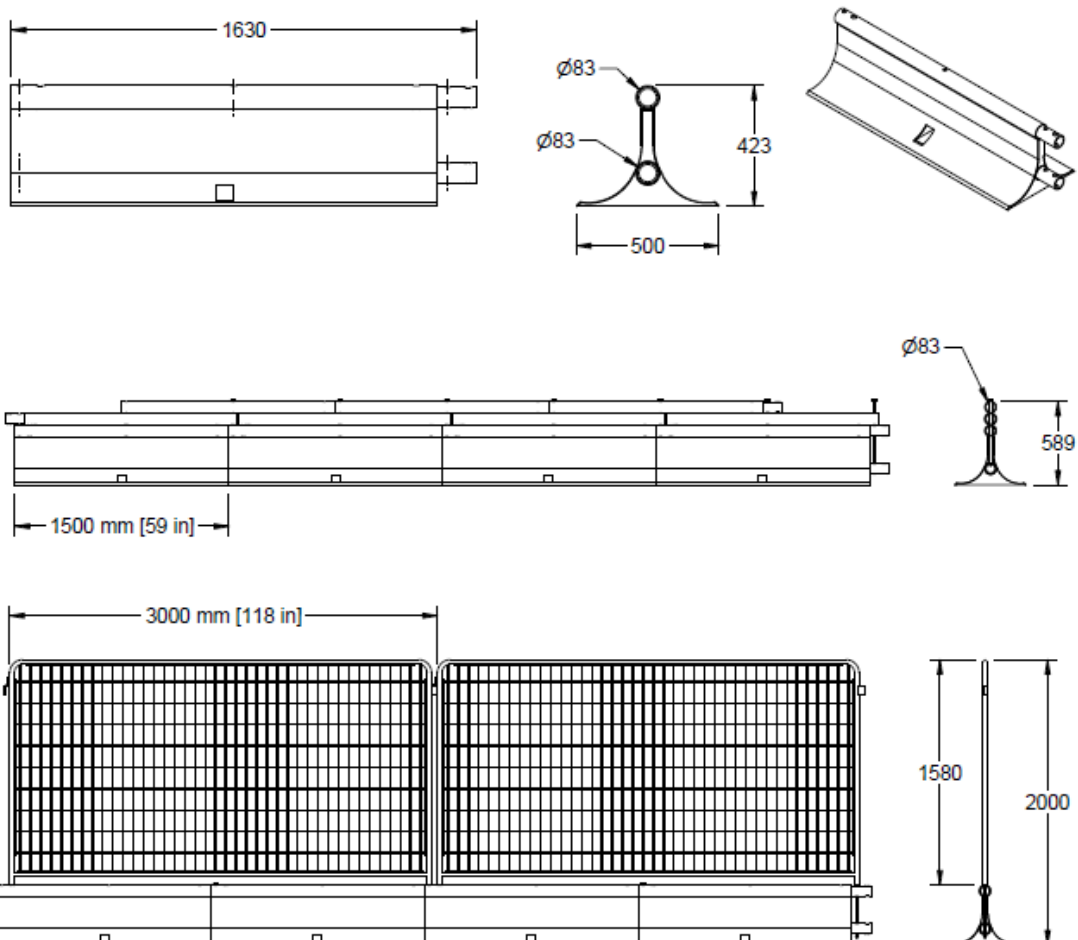

	Code Produit: <b>SGARD</b>	
	Nom du Produit: Signal Guard	
	Créé le: 23/04/2018	Par: J.A. Roche
	Révisé le: 19/01/2021	Par: J.A. Roche
<b>Fiche technique</b>	<u>Commentaire:</u>	

### Pièces de système

Item	Description	Dimensions (mm)	Poid (kg)
1	Garde principal	1,630 LO x 500 LA x 423 H	59
2	Tube loquet	Ø83 x 1640	13
3	Tige de garde longue	Ø28 x 10 & Ø20 x 525	1.3
4	Tige de garde courte	Ø28 x 10 & Ø20 x 260	0.6
5	Rondelle plate carrée	50 x 50 x 6	0.15
6	Ancrage	Ø5/8" x 10"	0.5
7	Clôture 1.6m x 3.0m	1,580 H x 3,000 LA	26
8	Tige de clôture longue	Ø28 x 70 & Ø20 x 375	0.8
9	Tige de clôture courte	Ø28 x 70 & Ø20 x 195	0.5
10	Tige de clôture intermédiaire	Ø28 x 10 & Ø20 x 375	0.8
11	Coin 45 gauche	515 LO x 565 LA x 423 H	22
12	Coin 45 droite	515 LO x 565 LA x 423 H	22
13	Clôture de coin	1,580 H x 310 LA	7
14	Musoir de départ (mâle)	1,630 LO x 500 LA x 423 H	30
15	Musoir de fin (femelle)	1,630 LO x 500 LA x 423 H	30